

### 3. SCHEMA AREA DI LAVORO

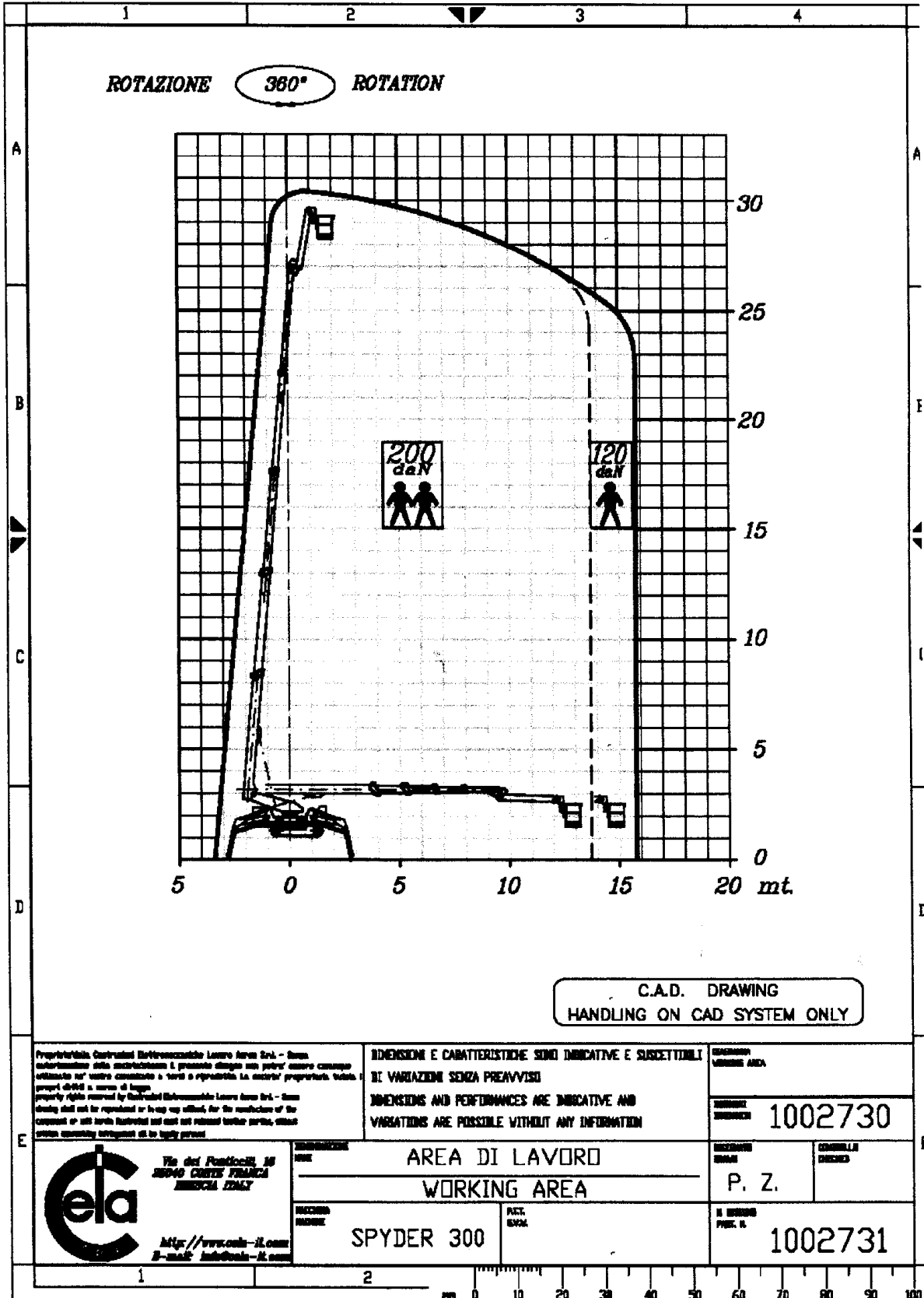

DWG. 1002730

## 2. SCHEMA DIMENSIONI D'INGOMBRO

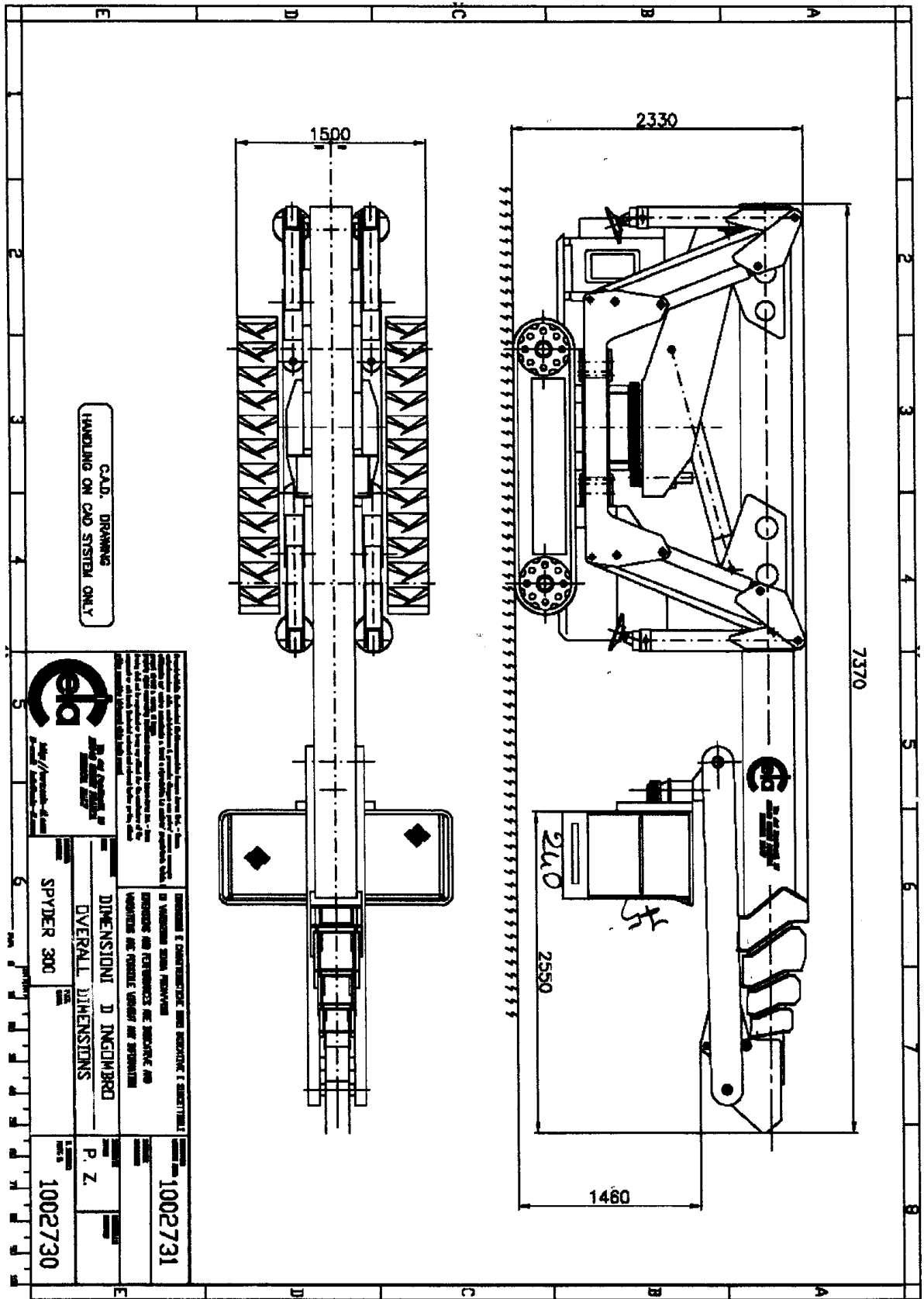

DWG. 1002730

## 1. DIMENSIONI E PRESTAZIONI

### 1.1 Veicolo in posizione di marcia

Altezza	mt	2.330
Lunghezza	mt	7.370
Larghezza (cingoli)	mt	1.500
Peso complessivo a terra	daN	7620

### 1.2 Veicolo in posizione di lavoro

Altezza max. Piattaforma operativa piano calpestio	mt	27
1° raggio d'azione max piatt. operativa	mt	13.5
portata max nel cesto	daN	200
2° raggio d'azione max piatt. operativa	mt	15.2
portata max nel cesto	daN	120
Pressione specifica max. Trasmessa al terreno dai piedi stabilizzatori	daN/cm <sup>2</sup>	18
Pressione circuito idraulico	bar	220
Tempo salita completa 1° braccio	sec	68
Tempo salita jib	sec	55
Tempo rotazione 360°	sec	160
Tempo sfilo completo prolun.	sec	50
Tempo rientro completo prolun.	sec	49
Tempo discesa jib	sec	65
Tempo discesa completa 1° braccio	sec	53
Piattaforma		1400x700x (h)1100